



KND- BD3M
三相混合伺服式步进电机驱动器

用 户 手 册

北京凯恩帝数控技术有限公司

网址(Http) : www.knd.com.cn

E-mail : bj@knd.com.cn

G07B-W00N-0001

©KND LTD,2006



注意

！阅读

请详细阅读本说明书后，再进行安装连接。

!!! 安全事项

驱动器未接电机时，严禁通电！

严禁带电对驱动器进行任何拨码设置或进行测量！

必须在断电三分钟后，接线，安装和拨码设置！

二次开关机之间须有三分钟间隔，以免发生故障报警！

驱动器的输入电压需满足技术要求！

通电前，确保电源电缆，电机动力电缆，信号电缆连接正确，且连接紧固！

通电前，电缆联接完毕后，用万用表电阻档测量驱动器 U,V,W 端子与 FG 之间电阻应为无穷大。用万用表最小电阻档测量驱动器 U,V,W 端子每两相电阻值应相等。避免电机相间短路，或电机缺相引起驱动器损坏！

本手册内容适用于驱动器软件 V3.0 版本。

目录

一、性能简介.....	第 1 页
二、电气技术参数.....	第 1 页
三、外观尺寸.....	第 2 页
四、接口信号说明.....	第 3 页
五、拨码开关设置.....	第 5 页
六、功率接口.....	第 6 页
七、状态指示灯.....	第 6 页
八、驱动器使用注意事项.....	第 7 页
九、BD3M 与 KND1, 10, 100 系列数控系统的连接.....	第 8 页
十、BD3M 配 KND1, 10, 100 系列数控系统的开关设定.....	第 8 页

一、性能简介

混合式步进电机采用稀土永磁材料制造，与反应式步进电机相比具有电磁损耗小、转换频率高、动态特性好等优点。混合式电机运行时相对平稳、噪音小、输出力矩大。混合式步进电机取代反应式电机是经济型数控系统的发展趋势。

KND-BD3M 三相伺服混合式步进电机驱动器，具有以下特点：

1. 采用交流伺服控制原理，在控制方式上增加了全数字式电流环控制，三相正弦电流驱动输出，使三相混合式电机低速无爬行，无共振区，噪音小。
2. 驱动器功放级的电压达到 DC325 伏，步进电机高速运转仍然有高转距输出。
3. 具备短路、过压、欠压、过热等完善保护功能，可靠性高。
4. 具有细分和半流功能。有多种细分选择，最小步距角可设为 0.03° 。
5. 适用面广，通过设置不同相电流配置各种电机。

二、电气技术参数

输入电源	AC220V -15%~+10% 50/60HZ 5.5A (MAX)							
输出相电流	1.7A~4.1A							
适配电机	三相混合式步进电机							
工作环境	0 ~ 50 15 ~ 85%RH、不结露。 无腐蚀性、易燃、易爆、导电性气体、液体和粉尘。							
存放环境	-25 ~ 70 15 ~ 85%RH、不结露。							
驱动方式	PWM (脉宽调制) 恒流斩波，三相正弦波电流输出。							
步距角	0.03°	0.036°	0.045°	0.06°	0.072°	0.09°	0.12°	0.18°
对应电机 每转脉冲	12000	10000	8000	6000	5000	4000	3000	2000
步距角设定	DIP 开关 (SW1 - 3, 5, 6,) 设定							
输入信号	CP+/CP- ; DIR+/DIR-							
输入电平	5V、5~10mA, 12V 时串入 1K 电阻, 24V 时串入 2.2K 电阻。 输入回路有电流时输入有效。							
位置脉冲 输入方式	单脉冲方式：CP (脉冲) +DIR (方向) 脉冲宽度 2.5 μ S;脉冲频率 200KHZ (10000P/r 时):							
输出信号	RDY1/RDY2(准备好):常开触点,无报警时接通,负载 30V、0.5A(MAX)。							
状态指示	绿色 LED RDY: 正常指示,无故障时亮; 红色 LED ALM1: 故障;ALM2: 过热;ALM3: 过压;ALM4: 欠压							
外形尺寸	213×112×145mm(参见外观尺寸)							
重量	3Kg							

三、外观尺寸

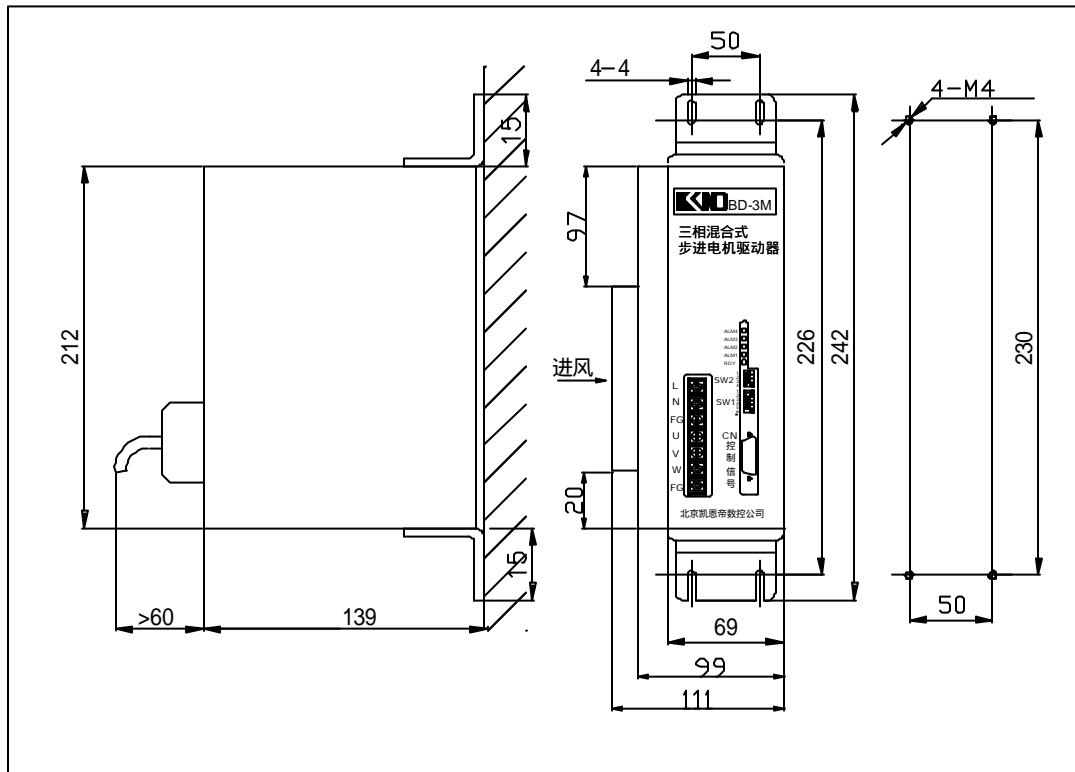

四、接口信号说明

1、接口信号原理图：

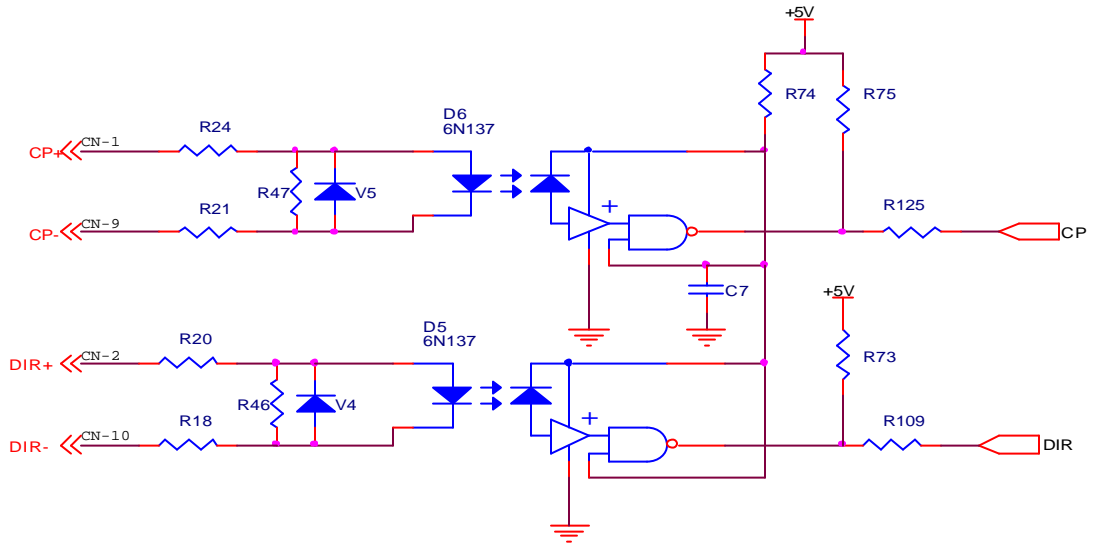

输入信号

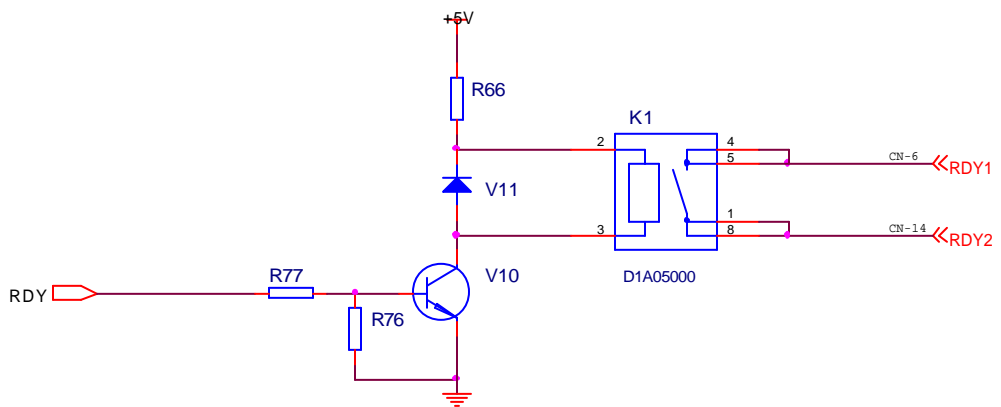

输出信号

2、CN 接口信号定义：

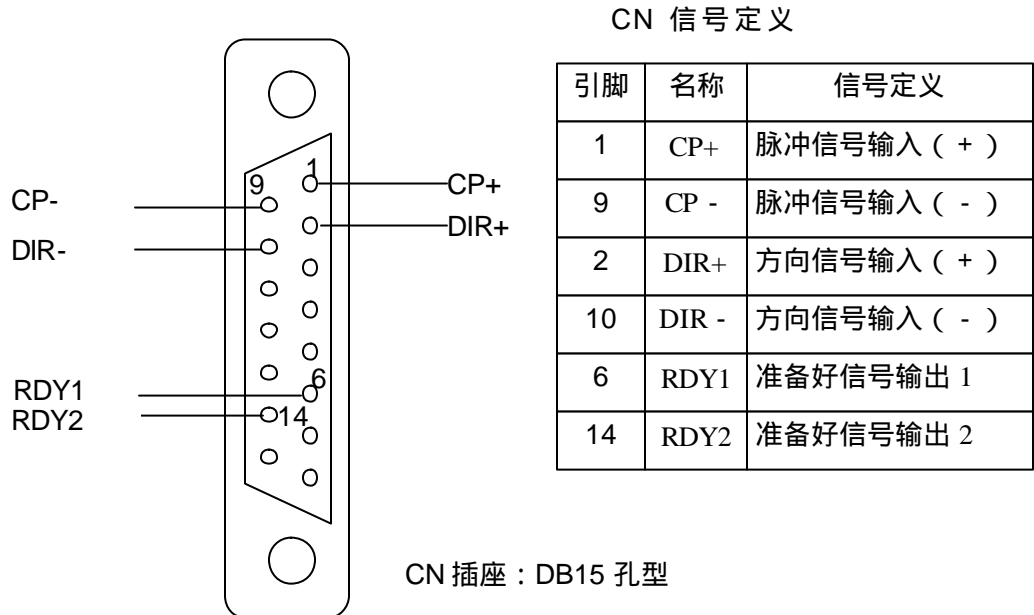

3、接口信号说明：

CP+/- (脉冲信号)：每个脉冲上升沿使电机转动一步。最小脉宽=2.5 μ S，最高接收脉冲频率 200KHZ。

DIR+/- (方向信号)：若“DIR”为低电平，电机顺时针旋转；“DIR”为高电平，电机逆时针旋转。方向信号切换时间 0 μ S。改变电机旋转方向可通过互换电机任意两相接线。

RDY1/2 (准备好信号)：驱动器正常工作时继电器触点接通，当驱动器有故障时触点断开。该信号可用于通知系统驱动器报警。

五、拨码开关设置

BD3M 驱动器有二个拨码开关，SW1（6 位拨码）是功能设置开关，SW2（3 位拨码）用于设置电机相电流。

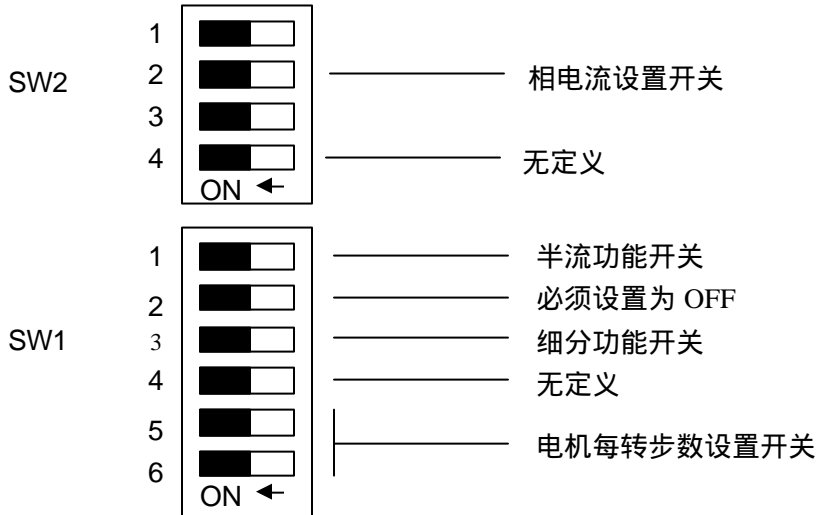

1、相电流设置

步进电机内部线圈必须接成三角形，驱动器的相电流设置值必须小于或等于电机铭牌上的额定相电流。具体设置如下：

电流 开关	1.7	20	24	27	31	34	3.7	4.1
SW2-1	OFF	ON	OFF	ON	OFF	ON	OFF	ON
SW2-2	OFF	OFF	ON	ON	OFF	OFF	ON	ON
SW2-3	OFF	OFF	OFF	OFF	ON	ON	ON	ON
SW2-4	OFF	OFF	OFF	OFF	OFF	OFF	OFF	OFF

注：若电机额定电流标称值是“Y”接法的电流值时，设定电流值 额定值的 $\sqrt{3}$ 倍。

2、半流功能设置

SW1₁ 设为 OFF，有半流功能；SW1₁ 设为 ON，无半流功能。半流功能是指驱动器在 100 毫秒内无脉冲输入时，输出相电流减小到额定值的 60%，可防止电机发热。通常设置为 OFF。

3、电机每转步数设置

SW1_{3, 5, 6} 可用于设置电机每转步数，见下表：

电机步数 步距角 开关	3000	6000	8000	12000	2000	4000	5000	10000
	0.12	0.06	0.045	0.03	0.18	0.09	0.072	0.036
SW1-3	OFF	OFF	OFF	OFF	ON	ON	ON	ON
SW1-5	OFF	ON	ON	OFF	OFF	ON	ON	OFF
SW1-6	ON	ON	OFF	OFF	ON	ON	OFF	OFF

六、功率接口

驱动器 TB 端子为 M4 端子。

1、电源接线端子 L，N，FG

电源输入为 220VAC，波动范围：-15%~+10%，电流最大 5.5 安培。电源电缆横截面积不小于 1mm²；电缆长度大于 30m 时，横截面积不小于 1.5mm²。

2、电机接线端子 U，V，W，FG

电机相电压 325VDC，相电流 1.7A? 4.1A。电机电缆横截面积不小于 1mm²；电机电缆最长 50 米，电机电缆长度大于 30m 时，横截面不小于 1.5mm²。电机侧绕组接成三角形。改变电机旋转方向可互换电机的任意两相接线。

注：电源线，电机动力线应正确连接，并用螺钉完全拧紧。

七、状态指示灯

驱动器上有五个指示灯指示驱动器工作状态：

RDY：绿色灯，驱动器准备好指示。驱动器正常工作时点亮，同时 CN 插头的 RDY1，RDY2 触点闭合。

ALM1：红色灯，短路报警。电机相间短路时点亮。

ALM2：红色灯，过热报警。驱动器散热片温度 >75 时点亮。

ALM3：红色灯，过压报警。主电压 $>410V$ 时点亮。

ALM4：红色灯，欠压报警。主电压 $<200V$ 时点亮。

八、驱动器使用注意事项

1、开箱检查

开箱后请按装箱单核对，如发现与装箱单不符请及时和我公司联系。检查驱动器有无机箱变形，部件破损等异常情况，如有异常，请确认不影响使用后再安装，或与我公司联系。

2、安装

BD3M 驱动器应安装在通风良好，防护妥善的电柜内，为保证驱动器散热条件，请按 20mm 空间间距安装。安装时要避免粉尘和杂物落入驱动器内部。

3、连接

信号线和电机动力线须采用屏蔽电缆，分别布线，距离越远越好（30cm 或更大）。电机动力线和电源线流过电流较大，接线时一定要接牢。

4、上电前的设置和检查

、驱动器设置的相电流必须等于或小于电机铭牌上的额定电流值（“ ”接法的电流值）。

、信号线，电机动力线，电源线应正确连接，且连接紧固。

、电源电压须在 220VAC -15% ~ +10%

注： 驱动器未接电机时，严禁通电。

用户必须在断电三分钟后接线，安装，设置拨码开关。

由于驱动器工作于高频斩波方式，步进电机会存在感应电压和泄漏电流，建议驱动器的电源通过隔离变压器提供，并保证驱动器和步进电机妥善接地，以确保使用安全。

电源开关使用空气开关，漏电保护开关或接触器，能快速、可靠的通断。

不可使用普通的铡刀开关，因为这种开关在合闸时极易产生接触不良和拉弧现象，可能造成驱动器工作异常及

电击事故。

九、BD3M 与 KND100 , 10 , 1 系统的连接

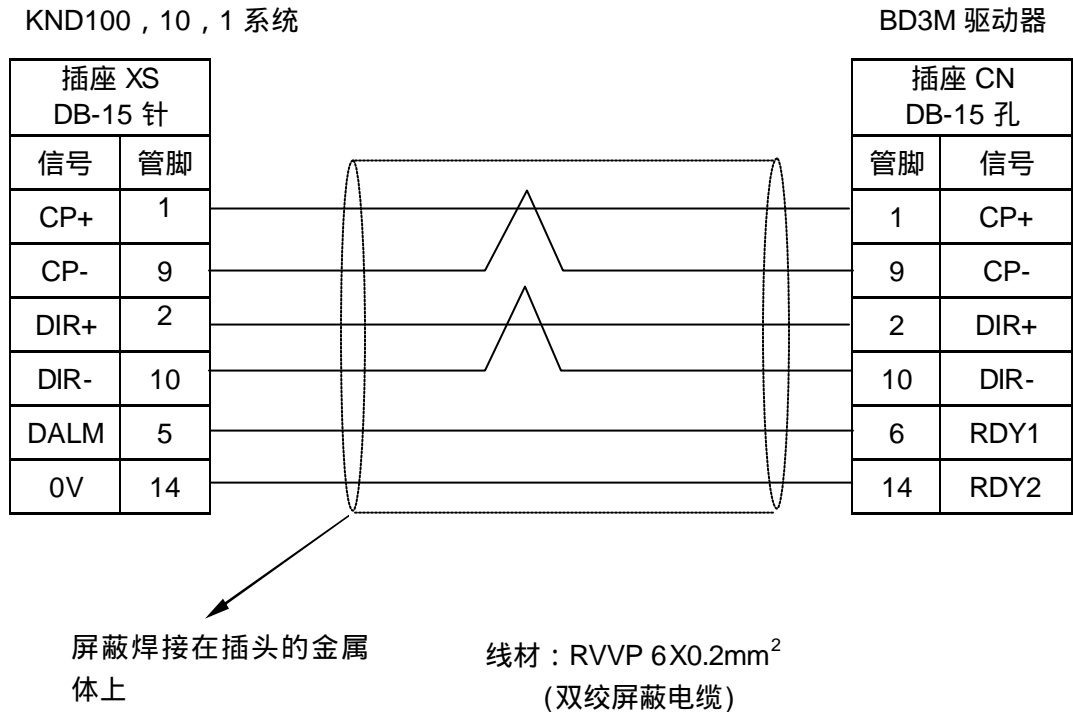

十、BD3M 配 KND1 , 10 , 100 系列数控系统的开关设定

BD3M 驱动器有二个拨码开关，SW1(6 位拨码)是功能设置开关，SW2 (3 位拨码) 是用于设置电机相电流。下表为 BD3M 驱动器配 KND1 , 10 , 100 系列数控系统时 SW1 的出厂设定：

开关	功能	设置状态	备注
SW1-1	半流选择	OFF	
SW1-2		OFF	无特殊功能，必须设为 OFF
SW1-3	电机每转步数	ON	电机每转 5000 步
SW1-5		ON	
SW1-6		OFF	

SW2(3 位拨码)用于设置电机电流，请用户按照所选定电机的相电流值进行设定。



地址：北京市丰台区南四环西路188号5区29号楼（邮编：100070）

电话：010-63701983

传真：010-63701998

http：[//www.knd.com.cn](http://www.knd.com.cn)

E-mail：PE@knd.com.cn

2006年3月印刷